

ГЛАВА  
ГОРОДСКОГО ОКРУГА ЛОБНЯ  
МОСКОВСКОЙ ОБЛАСТИ

ПОСТАНОВЛЕНИЕ

от 31.12.2019 № 1887

**«Об организации и проведения празднования  
православного праздника «Крещение Господне»  
на территории городского округа Лобня в 2020 году»**

В соответствии с Федеральными законами от 21.12.1994 г. № 68-ФЗ «О защите населения и территорий от чрезвычайных ситуаций природного и техногенного характера», от 06.10.2003 г. № 131-ФЗ «Об общих принципах организации местного самоуправления в Российской Федерации», Устава городского округа Лобня, в связи с проведением праздничного ритуала купание в проруби, при проведении православного праздника «Крещение Господне», для обеспечения безопасности людей на водных объектах,

**ПОСТАНОВЛЯЮ:**

1. С 23:00 час. 18 января до 03:00 час. 19 января 2020 года определить местом организованного купания граждан в православный праздник «Крещение Господне» прорубь в микрорайоне Луговая городского округа Лобня на территории ООО «Ирбис».

Проведение крещенских купаний в других местах на территории городского округа Лобня считать несанкционированными.

2. Подготовку места проведения крещенского купания, инструктаж по требованиям безопасности при проведении обряда водосвятия проводить в соответствии с Методическими рекомендациями по проверке готовности мест проведения обряда крещения к крещенским мероприятиям (приложение № 1).

3. Муниципальному казенному учреждению «Управление по работе с территориями» (Бривко И.А.)

- организовать вырубку льда и устройство купели для крещенского купания, обеспечить их ограждение, оборудование «коридоров безопасности» (укладку безопасных деревянных сходней, настилов) для прохода к купели и выхода от них людей в соответствии с Требованиями к оборудованию мест проведения Крещенских купаний (купелей) (приложение № 2);

- произвести очистку дороги территории, прилегающей к месту выхода на лед;

- обеспечить временное освещение территории в месте проведения массового крещенского купания.

4. Заместителю Главы Администрации городского округа Лобня Локтевой Л.Н. осуществлять общее руководство проведения крещенского купания граждан в соответствии с Требованиями к организации безопасности в купелях при проведении Крещенских купаний (приложение № 3).

001442

5. Отделу потребительского рынка и услуг Администрации городского округа Лобня (Дьякова О.Н.) организовать в месте проведения указанного мероприятия, размещение горячего питания (чай, печенье и т.д.).

6. Отделу по делам гражданской обороны, чрезвычайным ситуациям и территориальной безопасности Администрации городского округа Лобня (Бодров В.В.):

-совместно с представителем участка № 1 Государственной инспекцией по маломерным судам по Московской области (по согласованию) провести освидетельствование ледовой поверхности проруби в микрорайоне Луговая на территории ООО «Ирбис»;

-обратиться в ОМВД России по городскому округу Лобня (Прашко Г.В.) с целью организовать на мероприятие обеспечение общественного порядка и безопасности дорожного движения сотрудниками полиции;

- обратиться в структурное подразделение филиала ФБУЗ «Центр гигиены и эпидемиологии в Московской области в городах Дубна, Лобня, Долгопрудный, Дмитровском, Талдомском районах (Халикова Г.М.) для проведения отбора воды в месте купания, для проведения лабораторного анализа.

- обратиться в ГБУЗ МО «Лобненская центральная городская больница» (Прокофьев П.С.) с целью организовать готовность медицинского персонала учреждения к приему населения на случай осложнения обстановки;

- обратиться в Лобненскую подстанцию скорой медицинской помощи ГБУЗ МО «ДССМП» (Акимов А.П.) с целью организовать медицинское обеспечение мероприятия бригадой «Скорой медицинской помощи» для своевременной медицинской помощи населению;

- обратиться в пожарно-спасательную часть № 82 по защите города Лобня ФГКУ 6-й ОППС (Зрилов С.В.) с целью обеспечения на мероприятие сотрудников пожарной охраны, спасателей;

7. Отделу дорожного хозяйства и транспорта Администрации городского округа Лобня (Никулин Д.Б.) обеспечить транспорт для доставки людей на указанное мероприятие по маршруту:

- 1 автобус большой вместимости к 22.45 час. 18.01.2020 г. на ж/д станцию Лобня (остановка маршрута автобуса № 50). **Отправление в 23.00 час.**

Маршрут движения: ж/д станция Лобня - ул.Букинское шоссе - мкр.Луговая, территория ООО «Ирбис»;

- 1 автобус малой вместимости к 22.45 час. 18.01.2020 г. на ул. Аэропортовская (остановка «Красная поляна»). **Отправление в 23.00 час.**

Маршрут движения: Красная поляна-Краснополянское шоссе- мкр.Луговая территория ООО «Ирбис»;

- 1 автобус малой вместимости к 23.00 час. 18.01.2020 г. к Храму во имя Иконы Божией Матери «Спорительницы хлебов» мкр.Луговая. **Отправление в 23.15 час.**

Маршрут движения: Храм во имя Иконы Божией Матери «Спорительницы хлебов» - мкр.Луговая территория ООО «Ирбис»;

- 1 автобус малой вместимости для доставки акустической аппаратуры к 20.30 час. 18.01.2020 г. к ДК «Чайка» ул. Дружбы, д.3.

Маршрут движения: ДК «Чайка» ул. Дружбы, д.3 - мкр.Луговая территория ООО «Ирбис».

Обратное отправление рейсов по окончании мероприятия.

8. Опубликовать настоящее постановление в газете «Лобня» и разместить на официальном сайте Администрации городского округа Лобня в сети Интернет.

9. Контроль за исполнением настоящего постановления возложить на заместителя Главы администрации городского округа Лобня-заместителя председателя КЧС и ОПБ городского округа Лобня Локтеву Л.Н.

Начальник Управления делами  
Администрации городского округа Лобня  
Московской области

УПРАВЛЕНИЕ  
ДЕЛАМИ

Е.В. Смышляев





Приложение № 1  
к постановлению  
Главы городского округа Лобня  
от «31» января 2019 г. № 1887

### Методические рекомендации по проверке готовности мест проведения обряда крещения к крещенским мероприятиям

При организации крещенских купаний необходимо учитывать ряд специфических моментов:

- купели оборудуются, как правило в местах с пологими, широкими берегами (чтобы как можно больше людей находились на берегу);
- майна оборудуется на водоеме со слабым водотоком, недалеко от берега (на водоемах со слабым течением толщина льда больше, в случае разрушения льда берег будет располагаться по близости);
- рекомендуемая глубина майны- 1- 1,2 метра;
- толщина льда должна быть не менее 25 см;
- ближе 100 м от майны не должно быть промоин, спусков теплой воды;
- не допускается в местах купания выезд на лед авто транспорта;
- вокруг майны необходимо сделать поребрик (в случае проседания льда вода не будет выходить на лед);
- майна оборудуется сходнями до дна, а края майны огораживаются с трех сторон, а подо льдом- с четырех, чтобы человека не затянуло под лед;
- организуется дежурство полиции, медиков и сотрудников МЧС России;
- оборудовано освещение майны;
- оборудована громкоговорящая связь для информации;
- на берегу установлена палатка либо другое помещение для обогрева и переодевания людей;
- переход с берега на лед (место соприкосновения льда с берегом) должен быть оборудован сходнями;
- путь от майны до палатки (помещения) для обогрева должен быть выложен соломой или опилками.

#### **Инструктаж по мерам безопасности при проведении обряда водосвятия.**

Не рекомендуется купаться в проруби в период обострения хронических заболеваний, либо имея другие противопоказания по состоянию здоровья.

Перед тем, как погрузиться в воду, сделайте разминку - несколько энергичных махов руками и ногами или небольшая пробежка разогреют вас и подготовят к холодной воде. Подходить к проруби следует осторожно, в нескользящей обуви, убедиться в надежности поручней, лесенок.

Заходить в воду следует постепенно, ни в коем случае не погружаться резко и не нырять со льда! Не находиться в воде более 1 минуты, чтобы избежать переохлаждения и «холодного шока».

Сразу после купания необходимо вытереться насухо и надеть сухую одежду.



Приложение № 2  
к постановлению  
Главы городского округа Лобня  
от «31» декабря 2019 г. № 1887

## ТРЕБОВАНИЯ к оборудованию мест для проведения Крещенских купаний (купели)

Оборудование купели включает в себя:

1. Очистка дна от посторонних предметов.
2. Изготовление и установка сходни из отесанного дерева (толщина не более 10 см).
3. Установка улавливателей по краям купели (под водой).
4. Организация освещения.
5. Организация на берегу места, для переодевания и обогрева желающих искупаться граждан.

Схема оборудования купели (вход с берега)



Схема оборудования купели (вход со льда)



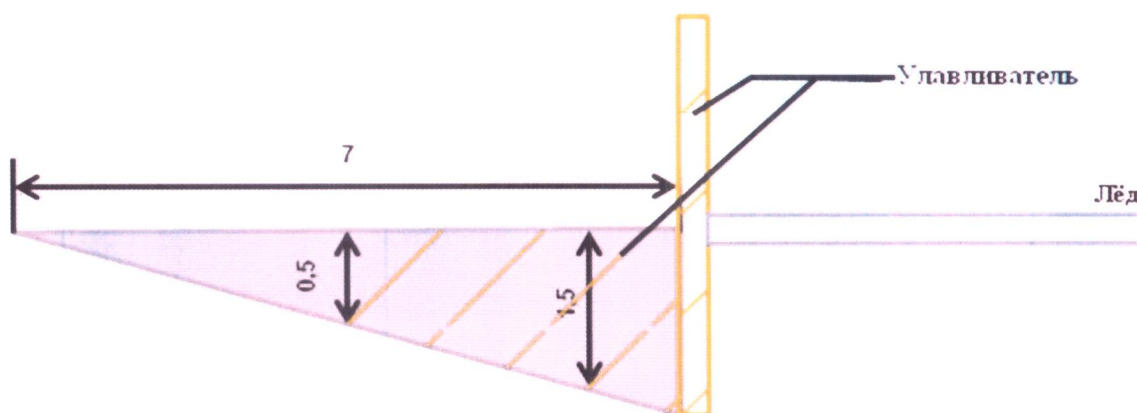
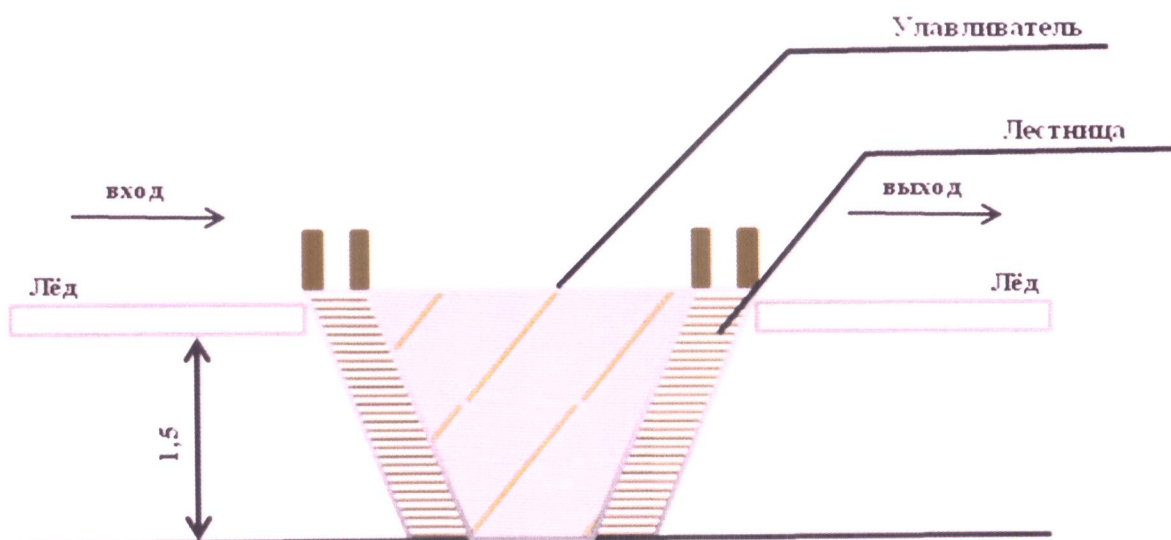

## ТРЕБОВАНИЯ

к организации безопасности в купелях при проведении Крещенских купаний

1. Схема расположения сил и средств, обеспечивающих безопасность при **входе в купель с берега**.

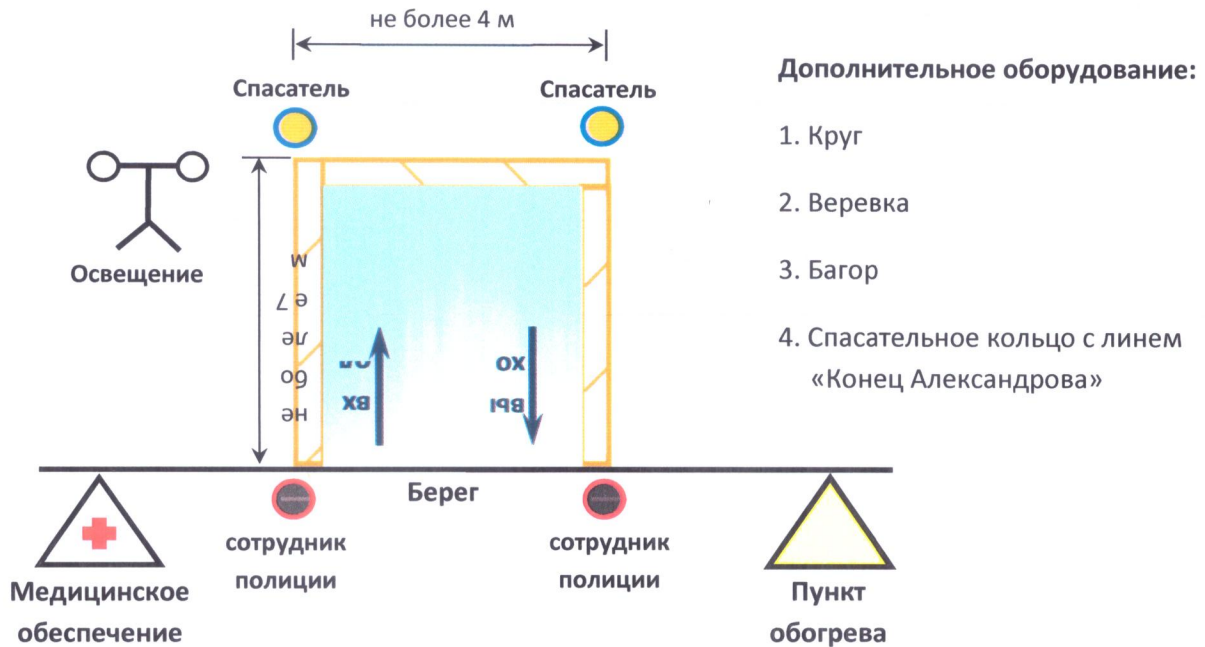

2. Схема расположения сил и средств, обеспечивающих безопасность при **входе в купель со льда**.

